

Dimensões: mm

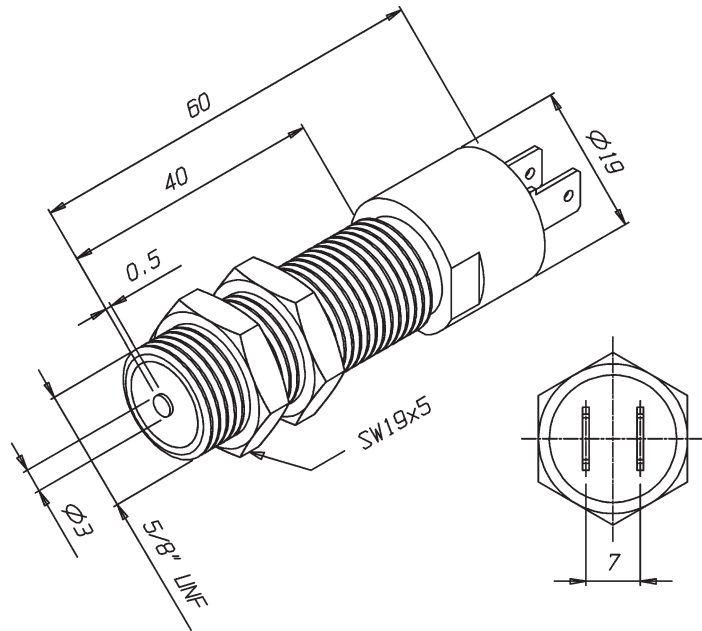

| | |
|--|-------------------------------------|
| Tipo de Sensor..... | Sensor Magnético Pick-up |
| Part Number..... | 07.011.3732/000 |
| Formato..... | Tubular |
| Invólucro..... | Metálico |
| Material do Invólucro..... | Latão Niquelado |
| Tipo de Conexão Elétrica..... | Terminais Chatos |
| Tipo de terminal..... | FASTON 6,3 mm (0,8 mm de espessura) |
| Classe de Proteção..... | IP-20 |
| Resistência Interna @25°C (multímetro)..... | 1200 Ω ±10% |
| Indutância Série Típica @1kHz (RLC)..... | 430 mH ±20% |
| Temperatura de Operação..... | -25°C a +85°C |
| Distância de Operação Sr(entre polo e dente) .. | 0,1 mm ≤ Sr ≤ 0,5 mm |
| Tensão de Saída @teste padrão ¹⁾ | ≥ 10 Vpp |
| Parâmetros para Teste Padrão de Medição da Tensão de Saída | |
| Número de Dentes (roda dentada)..... | 60 dentes |
| Rotação..... | 1000 rpm |
| Carga..... | 100 kΩ |

Anotações

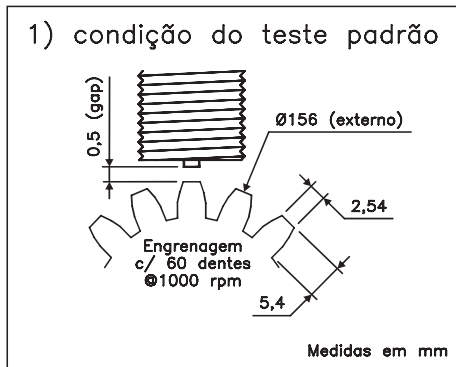
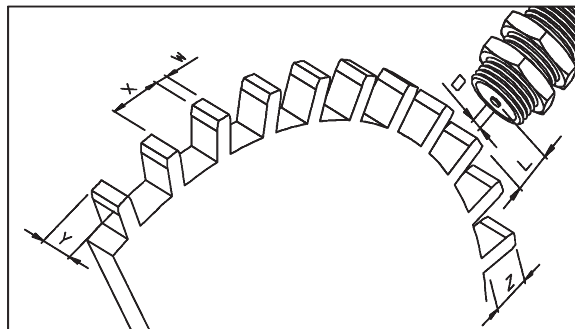
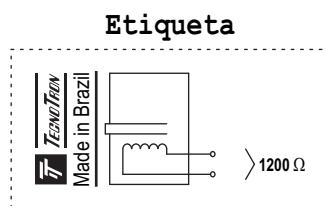

$L \leq 0,5 \text{ mm}$
 $W \geq D$
 $X \geq 2 \times D$
 $Y \geq 2 \times D$
 $Z \geq D$

Reservamo-nos do direito de modificar qualquer informação contida neste site sem prévio aviso.
 Tecnotron Automação & Controles Industriais | Rua vera cruz, 305 - CEP 06423-010 Barueri - SP
 Tel / WhatsApp: +55 (11) 2744-1211 | www.tecnotron.ind.br